

STAINLESS DESIGN SPENDER

295



Berührungsfreie Bedienung
Für Schaumseife
2 Jahre Garantie

Eleganter und zuverlässiger Spender für Schaumseife. Die Stainless Design-Produktreihe ist für kommerzielle Toiletten geeignet, wo die Qualität und der ästhetische Ausdruck entscheidend sind. Die ganze Produktreihe ist aus hochwertigen Qualitätsmaterialien hergestellt und hat ein einzigartiges Design mit einem schönen, gebogenen Gehäuse aus gebürstetem Edelstahl.

Technische Daten

Typ	STAINLESS DESIGN SPENDER Artikel-Nr.: 295 Berührungsfreier Schaumseifenspender
Abmessungen	H: 340 mm x B: 120 mm x T: 125 mm / (geöffnet) 350 mm
Material	1,5 mm gebürsteter Edelstahl, AISI 304
Fassungsvermögen	800 ml = 1000-1300 Dosierungen
Viskosität	1 cP
Batteriebetrieben	4 Stück 1,5 V Alkaline Batterien, Typ AA
Stromanschluss	Möglichkeit für Anschluss an Stromversorgung durch externen Transformator
Nettogewicht	2,4 kg
Ausschreibungstext	Berührungsfreier Seifenspender für Schaumseife. Gehäuse aus 1,5 mm gebürstetem Edelstahl, AISI 304. Fassungsvermögen: 800 ml. Batteriebetrieben. Nettogewicht: 2,4 kg. H: 340 mm x B: 120 mm x T: 125 mm / (geöffnet) 350 mm

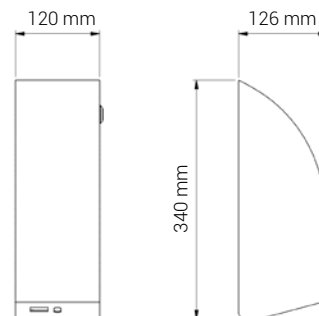

Anwendung

Geeignet für den Einsatz in allen öffentlichen Toiletten und Sanitärräumen. Die Stainless Design-Produkte ermöglichen die hygienische, klassisch elegante Einrichtung von allen Typen kommerziellen Toilettenräumen. Die Produkte sind spezifisch für den Einsatz in öffentlichen Toiletten und Sanitärräumen hergestellt, wo nur wenige Wartung erforderlich ist, und wo die Einrichtung oft grobe Handhabung widerstehen muss.

Referenzen

Büros und Verwaltungsgebäude, Einkaufszentren, Restaurants, Hotels, Flughäfen, Sportanlagen und Schwimmbäder, Schulen, öffentlichen Institutionen und Kulturzentren.

Standardfarbe

Edelstahl, gebürstet.
In allen RAL-Farben erhältlich.

Stromanschluss

6 Vdc Transformator für 230V.

Montage

Wandmontage.

Aktivierung

Der Spender ist mit einem intelligenten Sensor versehen, der automatisch für die Einstellung des optimalen Aktivierungsabstands sorgt. Die Dosierung erfolgt, wenn man die Hand unter die Dosierdüse hält. Dosierung erfolgt nur einmal pro Aktivierung. Der Spender lässt sich nur mittels des zu der Stainless Design-Produktreihe gehörigen Spezialschlüssels öffnen.